

Dəlik açan peşəsi üzrə test tapşırıqları

1. Yüksək dəqiqliklə hazırlanmış pəstahların emalı çox vaxt hansı emal ilə tamamlanır?

- A) Bir dəfəlik emal
- B) Mərhələli emal
- C) Termiki emal
- D) Mexaniki emal
- E) Kobud emal

Testin çətinlik dərəcəsi: asan

İstinad: C.Ə.Kərimov, T.X.Əsgərov. Maşınqayırma texnologiyası. Dərslik. Çəşioğlu nəşr evi. Bakı, 2004

2. Üçüncü və ikinci dəqiqlik sinifləri ilə ştamplanan pəstahların və tökmə üsulu ilə hazırlanmış hissələrin emalı üçün tətbiq olunan yonma necə adlanır?

- A) Dəqiq yonma
- B) Kobud yonma
- C) İç yonma
- D) Xarici yonma
- E) İlkin yonma

Testin çətinlik dərəcəsi: orta

İstinad: C.Ə.Kərimov, T.X.Əsgərov. Maşınqayırma texnologiyası. Dərslik. Çəşioğlu nəşr evi. Bakı, 2004

3. Torna dəzqahında emal zamanı 16-12 dəqiqlik kəvalitetlərini hansı növ yonmada əldə etmək mümkündür?

- A) Yarım təmiz yonmada
- B) Təmiz yonmada
- C) Kobud yonmada
- D) Xarici yonmada
- E) Daxili yonmada

Testin çətinlik dərəcəsi: mürəkkəb

İstinad: C.Ə.Kərimov, T.X.Əsgərov. Maşınqayırma texnologiyası. Dərslik. Çəşioğlu nəşr evi. Bakı, 2004

4. Torna dəzqahında emal zamanı 1-3-cü kələkötürlük sinifini hansı növ əməliyyatda əldə etmək mümkündür?

- A) Yiv açmada
- B) Pardağlamada
- C) Üst yonmada

D) Kobud yonmada

E) Rayberləmədə

Testin çətinlik dərəcəsi: mürəkkəb

İstinad: C.Ə.Kərimov, T.X.Əsgərov. Maşınqayırma texnologiyası. Dərslük. Çarşıoğlu nəşr evi. Bakı, 2004

5. Kobud yonmada kobud emala ayrılmış payın kəsilib götürülməsi mümkün olmadıqda hansı əməliyyat növü tətbiq olunur?

A) Kobud yonma

B) Cilalama

C) Paradağlama

D) Təmiz yonma

E) Yarım təmiz yonma

Testin çətinlik dərəcəsi: asan

İstinad: C.Ə.Kərimov, T.X.Əsgərov. Maşınqayırma texnologiyası. Dərslük. Çarşıoğlu nəşr evi. Bakı, 2004

6. Torna dəzgahında emal zamanı 12-11 dəqiqlik kəllitətlərini hansı növ yonmada əldə etmək mümkündür?

A) Yarım təmiz emalda

B) Təmiz emalda

C) Kobud emalda

D) Termiki emalda

E) Daxili emalda

Testin çətinlik dərəcəsi: mürəkkəb

İstinad: C.Ə.Kərimov, T.X.Əsgərov. Maşınqayırma texnologiyası. Dərslük. Çarşıoğlu nəşr evi. Bakı, 2004

7. Torna dəzgahında emal zamanı 2-4-cü kələkötürlük sinifini hansı növ əməliyyatda əldə etmək mümkündür?

A) Termiki emalda

B) Yarım təmiz emalda

C) Daxili emalda

D) Təmiz emalda

E) Kobud emalda

Testin çətinlik dərəcəsi: mürəkkəb

İstinad: C.Ə.Kərimov, T.X.Əsgərov. Maşınqayırma texnologiyası. Dərslük. Çarşıoğlu nəşr evi. Bakı, 2004

8. Torna dəzğahında son əməliyyat və ya sonrakı tamamlama əməliyyatı üçün hazırlıq məqsədilə aparılan əməliyyat növü necə adlanır?

- A) Paradağlama
- B) Cilalama
- C) Təmiz yonma
- D) Kələkötür yonma
- E) Kobud yonma

Testin çətinlik dərəcəsi: orta

İstinad: C.Ə.Kərimov, T.X.Əsgərov. Maşınqayırma texnologiyası. Dərslük. Çəşnoğlu nəşr evi. Bakı, 2004

9. Bütöv materiallarda dıbsız və dıbli (açıq və qapalı) silindrik yuvalar əmələ gətirmək üçün tətbiq edilən mexaniki əməliyyat necə adlanır?

- A) Paradağlama
- B) Cilalama
- C) Rayberləmə
- D) Deşmə
- E) Yonma

Testin çətinlik dərəcəsi: asan

İstinad: <http://web2.anl.az:81/read/page.php?zoom=0&bibid=8235&pno=167>
(10.10.2018) / M.Ağayev. Metalkəsmə. Marif nəşriyyatı. Dərs vəsaiti. Bakı, 1974

10. Bütöv materiallarda dəlik açmaq üçün ilkin olaraq hansı alətdən istifadə olunur?

- A) Mişardan
- B) Frezdən
- C) Rayberdən
- D) Kəskidən
- E) Burğudan

Testin çətinlik dərəcəsi: asan

İstinad: <http://web2.anl.az:81/read/page.php?zoom=0&bibid=8235&pno=167>
(10.10.2018) / M.Ağayev. Metalkəsmə. Marif nəşriyyatı. Dərs vəsaiti. Bakı, 1974

11. Döymə, tökmə, ştamplama üsulu ilə açılmış dəlikləri nəyə görə burğu ilə genəltmək məsləhət görülmür?

- A) Dəliklərin mərkəzi burğunun oxuna tuş gəlmədiyi üçün
- B) Frezin mərkəzi dəliklərin oxuna tuş gəlmədiyi üçün
- C) Burğunun mərkəzi dəliklərin oxuna tuş gəlmədiyi üçün
- D) Dəliklərin mərkəzi kəskinin istiqamətinə düz gəlmədiyi üçün
- E) Dəliklərin mərkəzi burğunun ölçüsünə düz gəlmədiyi üçün

Testin çətinlik dərəcəsi: mürəkkəb

İstinad: <http://web2.anl.az:81/read/page.php?zoom=0&bibid=8235&pno=167>
(10.10.2018) / M.Ağayev. Metalkəsmə. Marif nəşriyyatı. Dərs vəsaiti. Bakı, 1974

12. Burğu ilə adətən diametri hansı ölçüdə olan dəliklər açılır?

- A) Ø 50mm-ə qədər olan
- B) Ø 80mm-ə qədər olan
- C) Ø 60mm-dən az olan
- D) Ø 90mm-ə qədər olan
- E) Ø 70mm-dən az olan

Testin çətinlik dərəcəsi: orta

İstinad: <http://web2.anl.az:81/read/page.php?zoom=0&bibid=8235&pno=167>
(10.10.2018) / M.Ağayev. Metalkəsmə. Marif nəşriyyatı. Dərs vəsaiti. Bakı, 1974

13. İstər deşmə, istər də burğu ilə genəltmə əməliyyatları hansı sinifə uyğun üzlərin alınmasını təmin edir?

- A) 9-cu
- B) 2-ci
- C) 7-ci
- D) 3-cü
- E) 4-cü

Testin çətinlik dərəcəsi: mürəkkəb

İstinad: <http://web2.anl.az:81/read/page.php?zoom=0&bibid=8235&pno=167>
(10.10.2018) / M.Ağayev. Metalkəsmə. Marif nəşriyyatı. Dərs vəsaiti. Bakı, 1974

14. Torna dəzgahında burğu ilə məmulun oxları bir-birinin üstünə düşmədikdə bu zaman dəlik necə alınır?

- A) Bir tərəfli
- B) Normadan çox
- C) İki tərəfli
- D) Normadan az
- E) Əyri oxlu

Testin çətinlik dərəcəsi: orta

İstinad: <http://web2.anl.az:81/read/page.php?zoom=0&bibid=8235&pno=167>
(10.10.2018) / M.Ağayev. Metalkəsmə. Marif nəşriyyatı. Dərs vəsaiti. Bakı, 1974

15. Torna dəzgahında işləyən zaman dəliyin uzunluğu artıqca detalın hansı hissəsində xəta artar?

- A) Oxunun əyilməsində
- B) Dəliyin diametrində

- C) Detalın qızmasında
 - D) Detalın paslanmasında
 - E) Oxunun qısalmasında
- Testin çətinlik dərəcəsi: orta

İstinad: <http://web2.anl.az:81/read/page.php?zoom=0&bibid=8235&pno=167>
(10.10.2018) / M.Ağayev. Metalkəsmə. Marif nəşriyyatı. Dərs vəsaiti. Bakı, 1974

16. Torna dəzgahında məmul fırlanan zaman burğunun oxu məmulun və şpindelın fırlanma oxunun üstünə düşmədikdə dəlik necə alınar?

- A) Oxu əyri alınar
- B) Diametri böyük alınar
- C) Dərin dəlik alınar
- D) Normal dəlik alınar
- E) Diametri kiçik alınar

Testin çətinlik dərəcəsi: asan

İstinad: <http://web2.anl.az:81/read/page.php?zoom=0&bibid=8235&pno=167>
(10.10.2018) / M.Ağayev. Metalkəsmə. Marif nəşriyyatı. Dərs vəsaiti. Bakı, 1974

17. Xüsusi torna dəzgahlarında hansı növ dəlikləri emal edərkən məmulla fırlanma, burğuya isə irəliləmə hərəkəti verilir?

- A) Çox qısa dəlikləri
- B) Normal dəlikləri
- C) Çox uzun dəlikləri
- D) 50 mm-ə qədər olan dəlikləri
- E) 20 mm-ə qədər olan dəlikləri

Testin çətinlik dərəcəsi: asan

İstinad: <http://web2.anl.az:81/read/page.php?zoom=0&bibid=8235&pno=167>
(10.10.2018) / M.Ağayev. Metalkəsmə. Marif nəşriyyatı. Dərs vəsaiti. Bakı, 1974

18. Açılan dəliyin uzunluğunun öz diametrinə olan nisbətindən asılı olaraq hansı əməliyyatlar seçilir?

- A) Dibli və dıbsız
- B) Dərin və çox dərin
- C) Yivli və yıvsız
- D) Normal və dərin
- E) Oxlu və oxsuz

Testin çətinlik dərəcəsi: orta

İstinad: <http://web2.anl.az:81/read/page.php?zoom=0&bibid=8235&pno=167>
(10.10.2018) / M.Ağayev. Metalkəsmə. Marif nəşriyyatı. Dərs vəsaiti. Bakı, 1974

19. Torna dəzğahında uzunluğu öz diametrinin 10 mislinə qədər olduqda açılan dəliklər şərti olaraq necə hesab edilir?

- A) Dibsiz
- B) Oxlu
- C) Dibli
- D) Dərin
- E) Normal

Testin çətinlik dərəcəsi: orta

İstinad: <http://web2.anl.az:81/read/page.php?zoom=0&bibid=8235&pno=167>
(10.10.2018) / M.Ağayev. Metalkəsmə. Marif nəşriyyatı. Dərs vəsaiti. Bakı, 1974

20. Torna dəzğahında uzunluğu öz diametrinin 10 mislindən böyük olduqda açılan dəliklər şərti olaraq necə hesab edilir?

- A) Dərin
- B) Dibli
- C) Oxlu
- D) Dibsiz
- E) Normal

Testin çətinlik dərəcəsi: orta

İstinad: <http://web2.anl.az:81/read/page.php?zoom=0&bibid=8235&pno=167>
(10.10.2018) / M.Ağayev. Metalkəsmə. Marif nəşriyyatı. Dərs vəsaiti. Bakı, 1974

21. Torna dəzğahında pero, düz, çəp qanovlu burğular vasitəsi ilə hansı dərinlikli dəliklər emal edilir?

- A) Dibsiz
- B) Normal
- C) Oxlu
- D) Dərin
- E) Dibli

Testin çətinlik dərəcəsi: asan

İstinad: <http://web2.anl.az:81/read/page.php?zoom=0&bibid=8235&pno=167>
(10.10.2018) / M.Ağayev. Metalkəsmə. Marif nəşriyyatı. Dərs vəsaiti. Bakı, 1974

22. Torna dəzğahında birtərəfli kəsən, ikitərəfli kəsən və xüsusi burğu başlıqlarından istifadə etməklə hansı dərinlikli dəliklər emal edilir?

- A) Oxlu
- B) Dibli
- C) Dərin
- D) Dibsiz
- E) Normal

Testin çətinlik dərəcəsi: asan

İstinad: <http://web2.anl.az:81/read/page.php?zoom=0&bibid=8235&pno=167>
(10.10.2018) / M.Ağayev. Metalkəsmə. Marif nəşriyyatı. Dərs vəsaiti. Bakı, 1974

23. Torna dəzqahında dərin deşmənin neçə növü olur və hansılardır?

- A) 2 növü: oxlu və oxsuz
- B) 3 növü: bütöv, normal, oxlu
- C) 3 növü: dibli, dibsiz və normal
- D) 2 növü: bütöv və halqavarı
- E) 1 növü: normal

Testin çətinlik dərəcəsi: mürəkkəb

İstinad: <http://web2.anl.az:81/read/page.php?zoom=0&bibid=8235&pno=167>
(10.10.2018) / M.Ağayev. Metalkəsmə. Marif nəşriyyatı. Dərs vəsaiti. Bakı, 1974

24. Torna dəzqahında uzunluğu 70-100 mm-ə qədər olan dəliklər hansı deşmə üsulu ilə emal olunur?

- A) Oxsuz
- B) Oxlu
- C) Normal
- D) Halqavarı
- E) Bütöv

Testin çətinlik dərəcəsi: mürəkkəb

İstinad: <http://web2.anl.az:81/read/page.php?zoom=0&bibid=8235&pno=167>
(10.10.2018) / M.Ağayev. Metalkəsmə. Marif nəşriyyatı. Dərs vəsaiti. Bakı, 1974

25. Torna dəzqahında uzunluğu 70-100 mm-dən çox olan dəliklər hansı deşmə üsulu ilə emal olunur?

- A) Halqavarı
- B) Oxsuz
- C) Bütöv
- D) Oxlu
- E) Normal

Testin çətinlik dərəcəsi: mürəkkəb

İstinad: <http://web2.anl.az:81/read/page.php?zoom=0&bibid=8235&pno=167>
(10.10.2018) / M.Ağayev. Metalkəsmə. Marif nəşriyyatı. Dərs vəsaiti. Bakı, 1974

26. Metalkəsmədə ən çox hansı növ burğu növü tətbiq olunur?

- A) Halqavarı
- B) Spiral
- C) Düz

D) Oxlu

E) Uzun

Testin çətinlik dərəcəsi: asan

İstinad: <http://web2.anl.az:81/read/page.php?zoom=0&bibid=8235&pno=167>

(10.10.2018) / M.Ağayev. Metalkəsmə. Marif nəşriyyatı. Dərs vəsaiti. Bakı, 1974

27. Diametri 8 mm-dən böyük olan spiral burğuların işlək hissəsi hansı materialdan hazırlanır?

A) Bərkxəlitəli materialdan

B) Paslanmayan dəmirdən

C) Tezkəsən poladdan

D) Çuqundan

E) Əlvan metaldan

Testin çətinlik dərəcəsi: orta

İstinad: <http://web2.anl.az:81/read/page.php?zoom=0&bibid=8235&pno=167>

(10.10.2018) / M.Ağayev. Metalkəsmə. Marif nəşriyyatı. Dərs vəsaiti. Bakı, 1974

28. Diametri 8 mm-dən böyük olan spiral burğuların quyruq hissəsi hansı materialdan hazırlanır?

A) VK8 bərkxəlitəli lövhəcikdən

B) Paslanmayan dəmirdən

C) Tezkəsən poladdan

D) 50 və 60 markalı poladdan

E) 50 və 60 markalı çuqundan

Testin çətinlik dərəcəsi: orta

İstinad: <http://web2.anl.az:81/read/page.php?zoom=0&bibid=8235&pno=167>

(10.10.2018) / M.Ağayev. Metalkəsmə. Marif nəşriyyatı. Dərs vəsaiti. Bakı, 1974

29. Burğunun dişləri hansı materialla təchiz olunur?

A) Çuqun tozu ilə

B) Paslanmayan polad tozu ilə

C) Qurğuşunla

D) Qalayla

E) VK8 və T15K6 bərkxəlitəli lövhəciklə

Testin çətinlik dərəcəsi: asan

İstinad: <http://web2.anl.az:81/read/page.php?zoom=0&bibid=8235&pno=167>

(10.10.2018) / M.Ağayev. Metalkəsmə. Marif nəşriyyatı. Dərs vəsaiti. Bakı, 1974

30. Burğunun tutqacı hansı materialdan hazırlanır?

A) U10 və ya 9XC markalı poladdan

B) T15K6 bərkxəlitəli lövhəcikdən

C) Latundan

D) Qalaydan

E) VK8 bərkxəlitəli lövhəcikdən

Testin çətinlik dərəcəsi: asan

İstinad: <http://web2.anl.az:81/read/page.php?zoom=0&bibid=8235&pno=167>

(10.10.2018) / M.Ağayev. Metalkəsmə. Marif nəşriyyatı. Dərs vəsaiti. Bakı, 1974

31. Tökmə, ştamplama və deşmə yolu ilə açılmış yuvalar hansı alət ilə emal edilir?

A) Burğu

B) Zenger

C) Rayber

D) Kəski

E) Mişar

Testin çətinlik dərəcəsi: asan

İstinad: <http://web2.anl.az:81/read/page.php?zoom=0&bibid=8235&pno=167>

(10.10.2018) / M.Ağayev. Metalkəsmə. Marif nəşriyyatı. Dərs vəsaiti. Bakı, 1974

32. Torna dəzqahında 4-cü dəqiqlik və 6-cı təmizlik siniflərinə qədər və ya rayberləmə prosesindən əvvəl aparılan aralıq əməliyyatı necə adlanır?

A) Burğulama

B) Rayberləmə

C) Zengerləmə

D) Dartma

E) Paradaqlama

Testin çətinlik dərəcəsi: mürəkkəb

İstinad: <http://web2.anl.az:81/read/page.php?zoom=0&bibid=8235&pno=167>

(10.10.2018) / M.Ağayev. Metalkəsmə. Marif nəşriyyatı. Dərs vəsaiti. Bakı, 1974

33. Torna dəzqahında əməliyyatın xarakterindən və diametrindən asılı olaraq yuvada hansı qalınlıqda zengerləmə payı saxlanılır?

A) 5 – 15 mm

B) 0,5 – 0,25 mm

C) 0,05 – 0,5 mm

D) 0,5 – 5 mm

E) 10 – 15 mm

Testin çətinlik dərəcəsi: mürəkkəb

İstinad: <http://web2.anl.az:81/read/page.php?zoom=0&bibid=8235&pno=167>

(10.10.2018) / M.Ağayev. Metalkəsmə. Marif nəşriyyatı. Dərs vəsaiti. Bakı, 1974

34. 10÷25 mm diametrli yuvaları emal etmək üçün istifadə olunan zengerlərin konstruksiyası necə olur?

- A) Ellepis
- B) Qanovlu
- C) Yığma
- D) Taxma
- E) Bütöv

Testin çətinlik dərəcəsi: mürəkkəb

İstinad: <http://web2.anl.az:81/read/page.php?zoom=0&bibid=8235&pno=167>
(10.10.2018) / M.Ağayev. Metalkəsmə. Marif nəşriyyatı. Dərs vəsaiti. Bakı, 1974

35. Böyük diametrli yuvaları emal etmək üçün istifadə olunan zengerlərin konstruksiyası necə olur?

- A) Taxma və ya yığma
- B) Bütöv
- C) Yivli
- D) Qalaylı
- E) Üçkünc

Testin çətinlik dərəcəsi: mürəkkəb

İstinad: <http://web2.anl.az:81/read/page.php?zoom=0&bibid=8235&pno=167>
(10.10.2018) / M.Ağayev. Metalkəsmə. Marif nəşriyyatı. Dərs vəsaiti. Bakı, 1974

36. Zengerlər kəsici tillərinin formasına görə neçə növə bölünür və hansılardır?

- A) 3 növə: maili, yastı və dişsiz
- B) 2 növə: spiral və düzdişli
- C) 4 növə: üçkünc, dördkünc, taxma və bütöv
- D) 2 növə: üçkünc və dördkünc
- E) 3 növə: spiral, düzdişli və maili dişli

Testin çətinlik dərəcəsi: orta

İstinad: <http://web2.anl.az:81/read/page.php?zoom=0&bibid=8235&pno=167>
(10.10.2018) / M.Ağayev. Metalkəsmə. Marif nəşriyyatı. Dərs vəsaiti. Bakı, 1974

37. Zengerlər dişlərinin sayına görə neçə qrupa bölünür və hansılardır?

- A) 3 növə: ikidişli, üçdişli və dörddişli
- B) 4 növə: ikidişli, üçdişli, dörddişli və beşdişli
- C) 2 növə: üçdişli və dörddişli
- D) 3 növə: dörddişli, beşdişli və altıdişli
- E) 2 növə: beşdişli və altıdişli

Testin çətinlik dərəcəsi: asan

İstinad: <http://web2.anl.az:81/read/page.php?zoom=0&bibid=8235&pno=167>
(10.10.2018) / M.Ağayev. Metalkəsmə. Marif nəşriyyatı. Dərs vəsaiti. Bakı, 1974

38. Torna dəzğahında istifadə olunan üçdişli zengenlər necə adlanır?

- A) Oxlu
- B) Spiral
- C) Maili
- D) Bütöv
- E) Taxma

Testin çətinlik dərəcəsi: asan

İstinad: <http://web2.anl.az:81/read/page.php?zoom=0&bibid=8235&pno=167>
(10.10.2018) / M.Ağayev. Metalkəsmə. Marif nəşriyyatı. Dərs vəsaiti. Bakı, 1974

39. Torna dəzğahında istifadə olunan dördüdişli zengenlər necə adlanır?

- A) Bütöv və ya yığma
- B) Taxma və ya bütöv
- C) Maili və ya düz
- D) Yivli və ya yivsiz
- E) Taxma və ya yığma

Testin çətinlik dərəcəsi: asan

İstinad: <http://web2.anl.az:81/read/page.php?zoom=0&bibid=8235&pno=167>
(10.10.2018) / M.Ağayev. Metalkəsmə. Marif nəşriyyatı. Dərs vəsaiti. Bakı, 1974

40. Zengenlər burğulara nisbətən hansı üstünlüyünə görə daha dəqiq ölçü və təmiz səth emal edirlər?

- A) Diş sayının çoxluğuna görə
- B) Düz oxlu olduğuna görə
- C) Yivli olduğuna görə
- D) Paslanmayan metaldan olduğuna görə
- E) Taxma və ya yığma olduğuna görə

Testin çətinlik dərəcəsi: orta

İstinad: <http://web2.anl.az:81/read/page.php?zoom=0&bibid=8235&pno=167>
(10.10.2018) / M.Ağayev. Metalkəsmə. Marif nəşriyyatı. Dərs vəsaiti. Bakı, 1974

41. T15K6 bərkxəlitəli lövhəciklərlə təchiz edilmiş zengerlər başlıca olaraq hansı materialların emalında istifadə olunur?

- A) Çuqun
- B) Polad
- C) Əlvan metal
- D) Bürünc

E) Latun

Testin çətinlik dərəcəsi: orta

İstinad: <http://web2.anl.az:81/read/page.php?zoom=0&bibid=8235&pno=167>

(10.10.2018) / M.Ağayev. Metalkəsmə. Marif nəşriyyatı. Dərs vəsaiti. Bakı, 1974

42. VK4, VK6 və VK8 bərkxəlitəli lövhəciklərlə təchiz edilmiş zengerlər başlıca olaraq hansı materialların emalında istifadə olunur?

A) Əlvən metal

B) Latun

C) Çuqun

D) Bürünc

E) Polad

Testin çətinlik dərəcəsi: orta

İstinad: <http://web2.anl.az:81/read/page.php?zoom=0&bibid=8235&pno=167>

(10.10.2018) / M.Ağayev. Metalkəsmə. Marif nəşriyyatı. Dərs vəsaiti. Bakı, 1974

43. Zengerin üzərindəki vintvari qanovun meyl bucağı emal zamanı hansı prosesə təsir göstərir?

A) Yuvanın düz olmasına və rayberlənməsinə

B) Maililiyin əmələ gəlməsinə və düzoxlu olmasına

C) Yonqarın əmələ gəlməsinə və kəsici tillərin itilənməsinə

D) Yonqarın əmələ gəlməsinə və kəsici tillərdən ayrılmasına

E) Yivin əmələ gəlməsinə və düzoxlu olmasına

Testin çətinlik dərəcəsi: mürəkkəb

İstinad: <http://web2.anl.az:81/read/page.php?zoom=0&bibid=8235&pno=167>

(10.10.2018) / M.Ağayev. Metalkəsmə. Marif nəşriyyatı. Dərs vəsaiti. Bakı, 1974

44. Torna dəzgahında emal olunmuş metalda yuvanın silindrik formasının dəyişməsi (ellips şəklinə düşməsi) zengerdə hansı əlamətin göstəricisidir?

A) Dişlərin taxma olması

B) Dişlərin bütöv olması

C) Zengerin dəzgahda titrəməsi

D) Zengerin əyilməsi

E) Dişlərin yeyilməsi

Testin çətinlik dərəcəsi: asan

İstinad: <http://web2.anl.az:81/read/page.php?zoom=0&bibid=8235&pno=167>

(10.10.2018) / M.Ağayev. Metalkəsmə. Marif nəşriyyatı. Dərs vəsaiti. Bakı, 1974

45. Çuqun məmulları emal edən tezkəsən polad zengerlərin ən böyük yeyilməsi hansı hissədə baş verir?

- A) Künclərdə
- B) Qanovda
- C) Uc hissədə
- D) Arxa hissədə
- E) Dəstəyində

Testin çətinlik dərəcəsi: asan

İstinad: <http://web2.anl.az:81/read/page.php?zoom=0&bibid=8235&pno=167>
(10.10.2018) / M.Ağayev. Metalkəsmə. Marif nəşriyyatı. Dərs vəsaiti. Bakı, 1974

46. Boz çuqunları zengerləyərkən dişlərin yeyilməsini $1,3 \div 1,4$ dəfə azaltmaq üçün soyutma sistemində hansı mayedən istifadə olunur?

- A) Su
- B) Emulsiya
- C) Sürtkü yağı
- D) Kerosin
- E) Dizel

Testin çətinlik dərəcəsi: asan

İstinad: <http://web2.anl.az:81/read/page.php?zoom=0&bibid=8235&pno=167>
(10.10.2018) / M.Ağayev. Metalkəsmə. Marif nəşriyyatı. Dərs vəsaiti. Bakı, 1974

47. Torna dəzgahında aparılan əməliyyat zamanı zenger üçün əlverişli sayılan davamlıq və buraxıla bilən maksimum veriş əsasən nə ilə hesablanır?

- A) Yuvanın dərinliyi ilə
- B) Dövrələr sayı ilə
- C) Kəsmə sürəti ilə
- D) Zengerin növü ilə
- E) Məmulun diametri ilə

Testin çətinlik dərəcəsi: mürəkkəb

İstinad: <http://web2.anl.az:81/read/page.php?zoom=0&bibid=8235&pno=167>
(10.10.2018) / M.Ağayev. Metalkəsmə. Marif nəşriyyatı. Dərs vəsaiti. Bakı, 1974

48. Metalın yuvalarında düzgün forma, dəqiq ölçü və təmiz səth almaq üçün tətbiq edilən sonuncu əməliyyat necə adlanır?

- A) Dartma
- B) Cilalama
- C) Yonma
- D) Rayberləmə
- E) Paradaqlama

Testin çətinlik dərəcəsi: orta

İstinad: <http://web2.anl.az:81/read/page.php?zoom=0&bibid=8235&pno=167>
(10.10.2018) / M.Ağayev. Metalkəsmə. Marif nəşriyyatı. Dərs vəsaiti. Bakı, 1974

49. Əməliyyatarası mexaniki emal prosesi və silindr yuvaları konusvari şəkilə gətirmək üçün hansı emal növü tətbiq olunur?

- A) Pardağlama
- B) Frezləmə
- C) Yonma
- D) Dartma
- E) Rayberləmə

Testin çətinlik dərəcəsi: orta

İstinad: <http://web2.anl.az:81/read/page.php?zoom=0&bibid=8235&pno=167>
(10.10.2018) / M.Ağayev. Metalkəsmə. Marif nəşriyyatı. Dərs vəsaiti. Bakı, 1974

50. Yuva ölçüləri 2-3 dəqiqlik sinifinə və yuva səthi 7-8 təmizlik sinifinə uyğun olan emalın nəticələri hansı üsulla əldə edilir?

- A) Rayberləmə
- B) Frezləmə
- C) Pardağlama
- D) Deşmə
- E) Yonma

Testin çətinlik dərəcəsi: mürəkkəb

İstinad: <http://web2.anl.az:81/read/page.php?zoom=0&bibid=8235&pno=167>
(10.10.2018) / M.Ağayev. Metalkəsmə. Marif nəşriyyatı. Dərs vəsaiti. Bakı, 1974

51. Rayberin neçə növü olur və hansılardır?

- A) 2 növü: qalın və nazik
- B) 2 növü: kobud və təmiz
- C) 3 növü: ikidişli, üçdişli və dördüdişli
- D) 4 növü: kobud dişli, zərif dişli, yivli və yivsiz
- E) 3 növü: spiral, sadə və düz oxlu

Testin çətinlik dərəcəsi: asan

İstinad: <http://web2.anl.az:81/read/page.php?zoom=0&bibid=8235&pno=167>
(10.10.2018) / M.Ağayev. Metalkəsmə. Marif nəşriyyatı. Dərs vəsaiti. Bakı, 1974

52. Deşmədən, zengerləmədən və içyonmadan sonra tətbiq olunan rayberləmə növü necə adlanır?

- A) Təmiz
- B) Düz oxlu
- C) Kobud

D) Maili

E) İncə

Testin çətinlik dərəcəsi: orta

İstinad: <http://web2.anl.az:81/read/page.php?zoom=0&bibid=8235&pno=167>

(10.10.2018) / M.Ağayev. Metalkəsmə. Marif nəşriyyatı. Dərs vəsaiti. Bakı, 1974

53. Kəbud rayberləmə zamanı detalda diametr üzrə nə qədər rayber payı saxlanılır?

A) 1 mm-dən çox

B) $1,5 \div 2,5$ mm

C) 3 mm-dən çox

D) $0,15 \div 0,5$ mm

E) $1 \div 2$ mm

Testin çətinlik dərəcəsi: orta

İstinad: <http://web2.anl.az:81/read/page.php?zoom=0&bibid=8235&pno=167>

(10.10.2018) / M.Ağayev. Metalkəsmə. Marif nəşriyyatı. Dərs vəsaiti. Bakı, 1974

54. Təmiz rayberləmə zamanı detalda diametr üzrə nə qədər rayber payı saxlanılır?

A) 1,5 mm-dən çox

B) $1,05 \div 2,05$ mm

C) 0,2 mm-dən çox

D) $0,15 \div 0,5$ mm

E) $0,05 \div 0,2$ mm

Testin çətinlik dərəcəsi: orta

İstinad: <http://web2.anl.az:81/read/page.php?zoom=0&bibid=8235&pno=167>

(10.10.2018) / M.Ağayev. Metalkəsmə. Marif nəşriyyatı. Dərs vəsaiti. Bakı, 1974

55. Rayberləmədə kəsilən qat zəngərləmədə kəsilən qatdan hansı xüsusiyyətinə görə fərqlənir?

A) Nazik və enli olur

B) Maili və yivli olur

C) Möhkəm və paslanmayan olur

D) Elastik və paslanmayan olur

E) Qalın və ensiz olur

Testin çətinlik dərəcəsi: mürəkkəb

İstinad: <http://web2.anl.az:81/read/page.php?zoom=0&bibid=8235&pno=167>

(10.10.2018) / M.Ağayev. Metalkəsmə. Marif nəşriyyatı. Dərs vəsaiti. Bakı, 1974

56. Emal zamanı kütləşmiş rayberlə iti rayber arasında alınan genişlənmə ölçüsü nə ilə fərqlənir?

A) Diametrin ölçüsü azalır

- B) Diametrin ölçüsü artır
- C) Ellepis şəkilli olur
- D) Maili olur
- E) Qalın olur

Testin çətinlik dərəcəsi: mürəkkəb

İstinad: <http://web2.anl.az:81/read/page.php?zoom=0&bibid=8235&pno=167>
(10.10.2018) / M.Ağayev. Metalkəsmə. Marif nəşriyyatı. Dərs vəsaiti. Bakı, 1974

57. Rayberləmə əməliyyatında alətin kiçik sürətə malik olduğu mühüm xüsusiyyətlərdən biri hasıdır?

- A) Qalın metal qatını yonması
- B) Diametri düz açması
- C) Nazik metal qatını yonması
- D) Mayesiz yonması
- E) Yiv açması

Testin çətinlik dərəcəsi: mürəkkəb

İstinad: <http://web2.anl.az:81/read/page.php?zoom=0&bibid=8235&pno=167>
(10.10.2018) / M.Ağayev. Metalkəsmə. Marif nəşriyyatı. Dərs vəsaiti. Bakı, 1974

58. Pardax daşının abraziv dənələri ilə böyük sürətlərdə kəsərək, nazik yonqar götürməklə aparılan emal növü necə adlanır?

- A) Cilalama
- B) Rayberləmə
- C) Abrazivləmə
- D) Pardaxlama
- E) Yonma

Testin çətinlik dərəcəsi: asan

İstinad: C.Ə.Kərimov, T.X.Əsgərov. Maşınqayırma texnologiyası. Dərslik. Çəşnoğlu nəşr evi. Bakı, 2004

59. Pardaxlama üçün dairənin çevrəvi sürəti hansı əlamətlərdən asılı olaraq təmin edilir?

- A) Emalın icra müddəti və detalın materialı
- B) Detalın materialı və məhsulun sayı
- C) Detalın uzunluğu və diametri
- D) Pardaxlamanın növü və detalın diametri
- E) Pardaxlamanın növü və detalın materialı

Testin çətinlik dərəcəsi: mürəkkəb

İstinad: C.Ə.Kərimov, T.X.Əsgərov. Maşınqayırma texnologiyası. Dərslik. Çəşnoğlu nəşr evi. Bakı, 2004

60. Pardaxlama zamanı böyük kəsmə dərinliyi ilə işləmək üçün məmulun dairəsi necə olmalıdır?

- A) İri dənəli və məsaməli
- B) Qızdırılmış və rayberlənmiş
- C) Təmiz yonulmuş və cilalanmış
- D) Xırda dənəli və məsaməli
- E) İri dənəli və məsaməsiz

Testin çətinlik dərəcəsi: mürəkkəb

İstinad: C.Ə.Kərimov, T.X.Əsgərov. Maşınqayırma texnologiyası. Dərslük. Çəşioğlu nəşr evi. Bakı, 2004

61. Pardaxlama zamanı bərk metallar üçün dərinlik kiçik olmadıqda daşın dənələrində nə baş verir?

- A) Qızır
- B) Qırılari
- C) Əyilir
- D) Əriyir
- E) Ovulur

Testin çətinlik dərəcəsi: orta

İstinad: C.Ə.Kərimov, T.X.Əsgərov. Maşınqayırma texnologiyası. Dərslük. Çəşioğlu nəşr evi. Bakı, 2004

62. Hansı materialın dairəvi üzləri kobud pardaxlanarkən uzununa veriş dairəsi diametrdən aslı olaraq eninin 0,3-0,7 hissəsi qədər verilir?

- A) Bürünc
- B) Çuqun
- C) Polad
- D) Latun
- E) Mis

Testin çətinlik dərəcəsi: mürəkkəb

İstinad: C.Ə.Kərimov, T.X.Əsgərov. Maşınqayırma texnologiyası. Dərslük. Çəşioğlu nəşr evi. Bakı, 2004

63. Hansı materialın dairəvi üzləri kobud pardaxlanarkən uzununa veriş dairəsi diametrdən aslı olaraq eninin 0,5-0,95 hissəsi qədər verilir?

- A) Latun
- B) Bürünc
- C) Polad
- D) Çuqun

E) Alüminium

Testin çətinlik dərəcəsi: mürəkkəb

İstinad: C.Ə.Kərimov, T.X.Əsgərov. Maşınqayırma texnologiyası. Dərslik. Çaşıoğlu nəşr evi. Bakı, 2004

64. Təmiz pardaxlarkən uzununa veriş hansı material üçün dairə eninin 0,2-0,3 hissəsi qədər olur?

A) Latun

B) Alüminium

C) Rezin

D) Çuqun

E) Polad

Testin çətinlik dərəcəsi: orta

İstinad: C.Ə.Kərimov, T.X.Əsgərov. Maşınqayırma texnologiyası. Dərslik. Çaşıoğlu nəşr evi. Bakı, 2004

65. Təmiz pardaxlarkən uzununa veriş hansı material üçün dairə eninin 0,4 hissəsi qədər olur?

A) Çuqun

B) Alüminium

C) Rezin

D) Latun

E) Polad

Testin çətinlik dərəcəsi: orta

İstinad: C.Ə.Kərimov, T.X.Əsgərov. Maşınqayırma texnologiyası. Dərslik. Çaşıoğlu nəşr evi. Bakı, 2004

66. Maşın hissələrinin tərپənməyən birləşmələri üçün ən çox hansı profilli yivlərdən istifadə edilir?

A) Romb

B) Üçbucaq

C) Konus

D) Silindr

E) Trapez

Testin çətinlik dərəcəsi: asan

İstinad: C.Ə.Kərimov, T.X.Əsgərov. Maşınqayırma texnologiyası. Dərslik. Çaşıoğlu nəşr evi. Bakı, 2004

67. Maşın hissələrinin hərəkət edən birləşmələri üçün ən çox hansı profilli yivlərdən istifadə edilir?

- A) Romb
- B) Üçbucaq
- C) Trapez
- D) Silindr
- E) Konus

Testin çətinlik dərəcəsi: asan

İstinad: C.Ə.Kərimov, T.X.Əsgərov. Maşınqayırma texnologiyası. Dərslik. Çaşıoğlu nəşr evi. Bakı, 2004

68. Hal-hazırda sənayedə standartlaşdırılmış hansı profilli yivlərdən istifadə edilir?

- A) Konusvari düymə
- B) Üçbucaq
- C) Trapez və xüsusi
- D) Xırda metrik və xüsusi
- E) Silindrik

Testin çətinlik dərəcəsi: asan

İstinad: C.Ə.Kərimov, T.X.Əsgərov. Maşınqayırma texnologiyası. Dərslik. Çaşıoğlu nəşr evi. Bakı, 2004

69. Əsas və xırda metr yivlərinin diametrləri və addımları hansı ölçü vahidi ilə ölçülür?

- A) km
- B) dm
- C) sm
- D) metr
- E) mm

Testin çətinlik dərəcəsi: asan

İstinad: C.Ə.Kərimov, T.X.Əsgərov. Maşınqayırma texnologiyası. Dərslik. Çaşıoğlu nəşr evi. Bakı, 2004

70. Boltun yivinin dibində hansı göstəricinin hesabına ara əmələ gətirilir?

- A) Qaykanın daxili diametrinin
- B) Boltun uzunluğunun
- C) Boltun yivinin növü
- D) Qaykanın qalınlığı
- E) Boltun xarici diametri

Testin çətinlik dərəcəsi: mürəkkəb

İstinad: C.Ə.Kərimov, T.X.Əsgərov. Maşınqayırma texnologiyası. Dərslik. Çaşıoğlu nəşr evi. Bakı, 2004

71. Diametri düym ilə ölçülən düym yivinin addımı nə ilə müəyyən edilir?

- A) Qaykada olan dolaqların sayı ilə
- B) 1"-də olan dolaqların sayı ilə
- C) Boltun diametri ilə
- D) Tətbiq sahəsi ilə
- E) Qaykanın materialı ilə

Testin çətinlik dərəcəsi: orta

İstinad: C.Ə.Kərimov, T.X.Əsgərov. Maşınqayırma texnologiyası. Dərslik. Çəşioğlu nəşr evi. Bakı, 2004

72. Borunun daxili diametri yivin hansı ölçüsü hesab olunur?

- A) Köməkçi
- B) Əlavə
- C) Əsas
- D) Daxili
- E) Xarici

Testin çətinlik dərəcəsi: asan

İstinad: C.Ə.Kərimov, T.X.Əsgərov. Maşınqayırma texnologiyası. Dərslik. Çəşioğlu nəşr evi. Bakı, 2004

73. Böyük təzyiqli olan mexanizmlərdə (hidravlik preslərdə, vint preslərində, yayma dəzgahlarının təzyiqli vintlərində və s.) hansı növ yiv tətbiq olunur?

- A) Okulyar
- B) Konus
- C) Silindrik
- D) Söykənək
- E) Trapez

Testin çətinlik dərəcəsi: mürəkkəb

İstinad: C.Ə.Kərimov, T.X.Əsgərov. Maşınqayırma texnologiyası. Dərslik. Çəşioğlu nəşr evi. Bakı, 2004

74. Siyirtmələrin şpindel və reduktorların boltu üçün hansı profilli yivdən istifadə edilir.?

- A) Söykənək
- B) Konus
- C) Silindrik
- D) Okulyar
- E) Trapesiya

Testin çətinlik dərəcəsi: orta

İstinad: C.Ə.Kərimov, T.X.Əsgərov. Maşınqayırma texnologiyası. Dərslik. Çaşıoğlu nəşr evi. Bakı, 2004

75. Diametrlı 1/8-6 düym olan borularda hansı növ yivlər tətbiq olunur?

- A) Konusvari
- B) Trapesiya
- C) Silindrik
- D) Söykənək
- E) Okulyar

Testin çətinlik dərəcəsi: mürəkkəb

İstinad: C.Ə.Kərimov, T.X.Əsgərov. Maşınqayırma texnologiyası. Dərslik. Çaşıoğlu nəşr evi. Bakı, 2004

76. Profil bucağı 55%, konusluğu isə 1:16 olan yiv hansıdır?

- A) Maili
- B) Konusvari
- C) Okulyar
- D) Söykənək
- E) Silindrik

Testin çətinlik dərəcəsi: mürəkkəb

İstinad: C.Ə.Kərimov, T.X.Əsgərov. Maşınqayırma texnologiyası. Dərslik. Çaşıoğlu nəşr evi. Bakı, 2004

77. 4" nasos-kompresor borularının yivi üçün qəbul edilmiş profil bucağı hansı variantda düzgün verilmişdir?

- A) 10°
- B) 30°
- C) 60°
- D) 80°
- E) 40°

Testin çətinlik dərəcəsi: asan

İstinad: C.Ə.Kərimov, T.X.Əsgərov. Maşınqayırma texnologiyası. Dərslik. Çaşıoğlu nəşr evi. Bakı, 2004

78. Şəkildə təsvir olunmuş yiv açma və emal metodu hansı növə aiddir?

- A) Burğu
- B) Zenger
- C) Frezləmə
- D) Kəsgı
- E) Pardaxlama

Testin çətinlik dərəcəsi: orta

İstinad: C.Ə.Kərimov, T.X.Əsgərov. Maşınqayırma texnologiyası. Dərslik. Çaşıoğlu nəşr evi. Bakı, 2004



79. Şəkildə təsvir olunmuş yiv açma və emal metodu hansı növə aiddir?

- A) Burğu
- B) Zenger
- C) Kəsgı
- D) Daraqlama
- E) Frezləmə

Testin çətinlik dərəcəsi: mürəkkəb

İstinad: C.Ə.Kərimov, T.X.Əsgərov. Maşınqayırma texnologiyası. Dərslik. Çaşıoğlu nəşr evi. Bakı, 2004

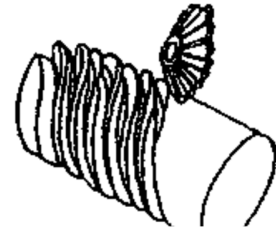

80. Şəkildə təsvir olunmuş yiv açma və emal metodu hansı növə aiddir?

- A) Daraqla
- B) Kəsgı
- C) Frezləmə
- D) Zenger
- E) Pardaxlama

Testin çətinlik dərəcəsi: asan

İstinad: C.Ə.Kərimov, T.X.Əsgərov. Maşınqayırma texnologiyası. Dərslik. Çaşıoğlu nəşr evi. Bakı, 2004



81. Şəkildə təsvir olunmuş yiv açma və emal metodu hansı növə aiddir?

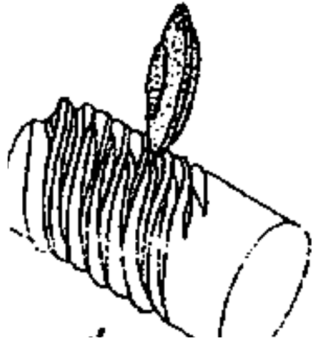

- A) Daraqla
- B) Pardaxlama

C) Frezləmə

D) Kəsgı

E) Zenger

Testin çətinlik dərəcəsi: mürəkkəb

İstinad: C.Ə.Kərimov, T.X.Əsgərov. Maşınqayırma texnologiyası. Dərslik. Çasıoğlu nəşr evi. Bakı, 2004

82. Şəkildə təsvir olunmuş yiv açma və emal metodu hansı növə aiddir?

A) Pafta

B) Pardaxlama

C) Yivburğusu

D) Kəsgı

E) diyirləmə

Testin çətinlik dərəcəsi: orta

İstinad: C.Ə.Kərimov, T.X.Əsgərov. Maşınqayırma texnologiyası. Dərslik. Çasıoğlu nəşr evi. Bakı, 2004

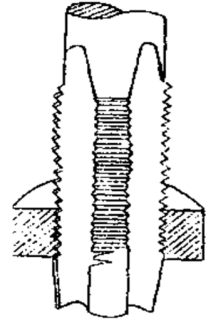

83. Şəkildə təsvir olunmuş yiv açma aləti hansı növə aiddir?

A) Daraq

B) Kəsgı

C) Frezl

D) Yiv burğusu

E) Zenger

Testin çətinlik dərəcəsi: mürəkkəb

İstinad: C.Ə.Kərimov, T.X.Əsgərov. Maşınqayırma texnologiyası. Dərslik. Çasıoğlu nəşr evi. Bakı, 2004



84. Şəkildə təsvir olunmuş yiv açma və emal metodu hansı növə aiddir?

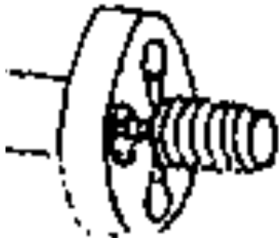

A) Daraqla

B) Pardaxlama

C) Burğu

D) Kəsgı

E) Pafta

Testin çətinlik dərəcəsi: orta

İstinad: C.Ə.Kərimov, T.X.Əsgərov. Maşınqayırma texnologiyası. Dərslik. Çəşioğlu nəşr evi. Bakı, 2004

85. Şəkildə təsvir olunmuş yiv açma və emal metodu hansı növə aiddir ?

A) Yiv başlığı ilə

B) Pardaxlama

C) Diyirləmə ilə

D) Kəsgilə

E) Daraqla

Testin çətinlik dərəcəsi: orta

İstinad: C.Ə.Kərimov, T.X.Əsgərov. Maşınqayırma texnologiyası. Dərslik. Çəşioğlu nəşr evi. Bakı, 2004

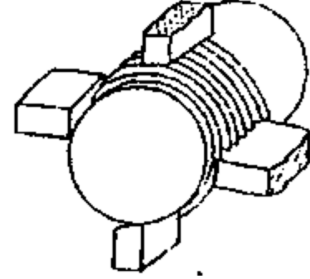

86. Şəkildə təsvir olunmuş yiv açma və emal metodu hansı növə aiddir ?

A) Yiv başlığı ilə

B) Diyirləmə ilə

C) Pardaxlama

D) Burğu ilə

E) Daraqla

Testin çətinlik dərəcəsi: mürəkkəb

İstinad: C.Ə.Kərimov, T.X.Əsgərov. Maşınqayırma texnologiyası. Dərslik. Çəşioğlu nəşr evi. Bakı, 2004

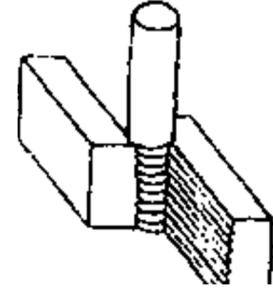

87. Xarici və daxili yivəçmalarda hansı növ metodlar tətbiq olunur?

A) Diyirləmə və frezləmə

B) Pafta və ya yiv başlığı

C) Kəsgilə və daraq, frezləmə

D) Yivburğusu

E) Kəsgilə və daraqla

Testin çətinlik dərəcəsi: asan

İstinad: C.Ə.Kərimov, T.X.Əsgərov. Maşınqayırma texnologiyası. Dərslik. Çəşioğlu nəşr evi. Bakı, 2004

88. Yalnız daxili yivəçmalarda hansı növ metod tətbiq olunur?

A) Kəsgilə

B) Pafta

C) Frezləmə

D) Yivburğusu

E) Daraqla

Testin çətinlik dərəcəsi: asan

İstinad: C.Ə.Kərimov, T.X.Əsgərov. Maşınqayırma texnologiyası. Dərslik. Çəşioğlu nəşr evi. Bakı, 2004

89. Yalnız xarici yivəçmalarda hansı növ metod tətbiq olunur?

A) Kəsgilə və pardaqqlama

B) Diyirləmə və ya frezləmə, pafta

C) Frezləmə bə kəsgilə

D) Yivburğusu

E) Pafta və ya yiv başlığı, diyirləmə

Testin çətinlik dərəcəsi: orta

İstinad: C.Ə.Kərimov, T.X.Əsgərov. Maşınqayırma texnologiyası. Dərslik. Çəşioğlu nəşr evi. Bakı, 2004

90. Başlıca olaraq mərkəzli torna və içyonuş dəzgahlarında yivlər hansı üsulla açılır?

A) Kəsgilə və daraqla

B) Diyirləmə və pafta

C) Frezləmə və kəsgilə

D) Yivburğusu və yiv başlığı

E) Pafta və yiv başlığı

Testin çətinlik dərəcəsi: orta

İstinad: C.Ə.Kərimov, T.X.Əsgərov. Maşınqayırma texnologiyası. Dərslik. Çəşioğlu nəşr evi. Bakı, 2004

91. Mərkəzli torna dəzgahında dəqiq veriş hərəkətindən istifadə edərək yiv açdıqda kəsici alət olaraq hansılardan istifadə edilir?

A) Daraqla, prizmatik və düz

B) Dairəvi, düz və prizmatik

C) Paftalı, düz, dairəvi

D) Yivburğusu və yivburğusuz

E) Yiv başlıqlı və prizmatik

Testin çətinlik dərəcəsi: mürəkkəb

İstinad: C.Ə.Kərimov, T.X.Əsgərov. Maşınqayırma texnologiyası. Dərslik. Çəşioğlu nəşr evi. Bakı, 2004

92. Yiv açarkən kəsmə sürətinin kəsgilə və məmulun materialından, yivin addımında asılılığı hansı üsulla təyin olunur?

A) Daraqla

B) Frezlə

- C) Kəsgilə
- D) Yivburğusu ilə
- E) Diyirləmə ilə

Testin çətinlik dərəcəsi: mürəkkəb

İstinad: C.Ə.Kərimov, T.X.Əsgərov. Maşınqayırma texnologiyası. Dərslük. Çarşıoğlu nəşr evi. Bakı, 2004

93. T15K6 markalı bərk xəlitəli kəsgilərlə 2-6 mm addımlı yivləri açarkən torna dəzgahına təyin olunan kəsmə sürəti hansı variantda düzgün verilmişdir?

- A) $278 \div 39$ m/dəq
- B) $110 \div 83$ m/dəq
- C) $387 \div 33$ m/dəq
- D) $187 \div 93$ m/dəq
- E) $200 \div 50$ m/dəq

Testin çətinlik dərəcəsi: mürəkkəb

İstinad: C.Ə.Kərimov, T.X.Əsgərov. Maşınqayırma texnologiyası. Dərslük. Çarşıoğlu nəşr evi. Bakı, 2004

94. Torna dəzgahında yiv açarkən alətin davamlılığını artırmaq və yivin uzunluğunu təmizliyini çoxaltmaq üçün hansı metod tətbiq olunur?

- A) Fasilə ilə yonma
- B) Sürəti azaltma
- C) Sürəti artırma
- D) Qızdırma
- E) Soyutma

Testin çətinlik dərəcəsi: asan

İstinad: C.Ə.Kərimov, T.X.Əsgərov. Maşınqayırma texnologiyası. Dərslük. Çarşıoğlu nəşr evi. Bakı, 2004

95. Rayberin yeyilmə ölçüsü emal etdiyi yuvanın hansı göstəricisinə görə müəyyən edilir?

- A) Diametrinə
- B) Materialına
- C) Qalınlığına
- D) Uzunluğuna
- E) Bərkliyinə

Testin çətinlik dərəcəsi: orta

İstinad: <http://web2.anl.az:81/read/page.php?zoom=0&bibid=8235&pno=167> (10.10.2018) / M.Ağayev. Metalkəsmə. Marif nəşriyyatı. Dərs vəsaiti. Bakı, 1974

96. Kiçik kəsmə sürəti rayberləmənin hansı tələbi zamanı tətbiq olunur?

- A) Vaxt məhdudiyyətinin olmaması
- B) Yüksək təmizlik
- C) Detalın əyilməməsi
- D) Yüksək kələ-kötürlük
- E) Cilalanmadan öncə

Testin çətinlik dərəcəsi: orta

İstinad: <http://web2.anl.az:81/read/page.php?zoom=0&bibid=8235&pno=167>

(10.10.2018) / M.Ağayev. Metalkəsmə. Marif nəşriyyatı. Dərs vəsaiti. Bakı, 1974

97. Valın şlislərini, paz (şponka) yerlərini emal etmək üçün tətbiq olunan proses necə adlanır?

- A) Dartma
- B) Yonma
- C) Frezləmə
- D) Cilalama
- E) Pardaxlama

Testin çətinlik dərəcəsi: asan

İstinad: <http://web2.anl.az:81/read/page.php?zoom=0&bibid=8235&pno=167>

(10.10.2018) / M.Ağayev. Metalkəsmə. Marif nəşriyyatı. Dərs vəsaiti. Bakı, 1974

98. Valın şlislərini, paz (şponka) yerlərini emal etmək üçün istifadə edilən üst və ya yan üzləri kəsici dişlərlə təchiz olunmuş alət necə adlanır?

- A) Dartı
- B) Zenger
- C) Kəsici
- D) Frez
- E) Burğu

Testin çətinlik dərəcəsi: asan

İstinad: <http://web2.anl.az:81/read/page.php?zoom=0&bibid=8235&pno=167>

(10.10.2018) / M.Ağayev. Metalkəsmə. Marif nəşriyyatı. Dərs vəsaiti. Bakı, 1974

99. Metalkəsən dəzgahda neçə növ iş hərəkəti seçilir və hansılardır?

- A) 2 növ: sərbəst və köməkçi
- B) 3 növ: baş, sərbəst və köməkçi
- C) 4 növ: daxili, xarici, kəsici, cilalayıcı
- D) 3 növ: sərbəst, düzoxlu, maili
- E) 2 növ: baş və köməkçi

Testin çətinlik dərəcəsi: asan

İstinad: <http://web2.anl.az:81/read/page.php?zoom=0&bibid=8235&pno=167>
(10.10.2018) / M.Ağayev. Metalkəsmə. Marif nəşriyyatı. Dərs vəsaiti. Bakı, 1974

100. Torna dəzqahında emal zamanı yonqarı metaldan kəsib götürmək sürətini müəyyən edən hərəkət hansıdır?

- A) Baş hərəkət
- B) Köməkçi hərəkət
- C) Daxili hərəkət
- D) Düzoğlu hərəkət
- E) Sərbəst hərəkət

Testin çətinlik dərəcəsi: orta

İstinad: <http://web2.anl.az:81/read/page.php?zoom=0&bibid=8235&pno=167>
(10.10.2018) / M.Ağayev. Metalkəsmə. Marif nəşriyyatı. Dərs vəsaiti. Bakı, 1974

101. Torna dəzqahında emal zamanı kəsicilərin fasiləsiz metala bataraq yeni qat götürməsinə təmin edən hərəkət hansıdır?

- A) Baş hərəkət
- B) Köməkçi hərəkət
- C) Qeyri-sərbəst hərəkət
- D) Düzoğlu hərəkət
- E) Sərbəst hərəkət

Testin çətinlik dərəcəsi: orta

İstinad: <http://web2.anl.az:81/read/page.php?zoom=0&bibid=8235&pno=167>
(10.10.2018) / M.Ağayev. Metalkəsmə. Marif nəşriyyatı. Dərs vəsaiti. Bakı, 1974

102. Torna dəzqahında emal zamanı baş hərəkətin sürəti köməkçi hərəkətin sürətindən necə fərqlənir?

- A) Köməkçi hərəkət sabit qalır
- B) Bərabər olur
- C) Böyük olur
- D) Kiçik olur
- E) Baş hərəkət sabit qalır

Testin çətinlik dərəcəsi: orta

İstinad: <http://web2.anl.az:81/read/page.php?zoom=0&bibid=8235&pno=167>
(10.10.2018) / M.Ağayev. Metalkəsmə. Marif nəşriyyatı. Dərs vəsaiti. Bakı, 1974

103. Torna dəzqahında emal zamanı baş hərəkət hansı göstərici ilə xarakterizə olunur?

- A) Detalın materialı ilə
- B) Dəzqahın orta təmiri ilə

- C) Detalın diametri ilə
 - D) Kəsmə sürəti ilə
 - E) Yonqarın quruluşu ilə
- Testin çətinlik dərəcəsi: asan

İstinad: <http://web2.anl.az:81/read/page.php?zoom=0&bibid=8235&pno=167>
(10.10.2018) / M.Ağayev. Metalkəsmə. Marif nəşriyyatı. Dərs vəsaiti. Bakı, 1974

104. Torna dəzgahında emal zamanı köməkçi hərəkət hansı göstərici ilə xarakterizə olunur?

- A) Detalın materialı ilə
- B) Dəzgahın orta təmiri ilə
- C) Yonqarın quruluşu ilə
- D) Kəsmə sürəti ilə
- E) Verişlə

Testin çətinlik dərəcəsi: asan

İstinad: <http://web2.anl.az:81/read/page.php?zoom=0&bibid=8235&pno=167>
(10.10.2018) / M.Ağayev. Metalkəsmə. Marif nəşriyyatı. Dərs vəsaiti. Bakı, 1974

105. Detalda emal edilən uzun kəsginin kəsici tilinə nəzərən vahid zamanda keçdiyi yol necə adlanır?

- A) Kəsmə sürəti
- B) Emal payı
- C) Pardaxlama
- D) Frezləmə sürəti
- E) Cilalama

Testin çətinlik dərəcəsi: mürəkkəb

İstinad: <http://web2.anl.az:81/read/page.php?zoom=0&bibid=8235&pno=167>
(10.10.2018) / M.Ağayev. Metalkəsmə. Marif nəşriyyatı. Dərs vəsaiti. Bakı, 1974

106. Torna dəzgahında neçə növ kəsmə növü seçilir və hansılardır?

- A) 3 növ: daxili, xarici, sərbəst
- B) 2 növ: sərbəst və qeyri-sərbəst
- C) 2 növ: daxili və xarici
- D) 3 növ: düzoxlu, əyri oxlu və bərabər
- E) 2 növ: düz və maili

Testin çətinlik dərəcəsi: mürəkkəb

İstinad: <http://web2.anl.az:81/read/page.php?zoom=0&bibid=8235&pno=167>
(10.10.2018) / M.Ağayev. Metalkəsmə. Marif nəşriyyatı. Dərs vəsaiti. Bakı, 1974

107. Hansı kəsmə növündə əməliyyat payı alətin yalnız əsas kəsici tili ilə kəsilir?

- A) Qeyri-sərbəst
- B) Köməkçi
- C) Sərbəst
- D) Düzoğlu
- E) Əsas

Testin çətinlik dərəcəsi: mürəkkəb

İstinad: <http://web2.anl.az:81/read/page.php?zoom=0&bibid=8235&pno=167>

(10.10.2018) / M.Ağayev. Metalkəsmə. Marif nəşriyyatı. Dərs vəsaiti. Bakı, 1974

108. Hansı kəsmə növündə əməliyyat payının kəsilməsində alətin əsas kəsici tili ilə birlikdə köməkçi kəsici tillər də iştirak edir?

- A) Düzoğlu
- B) Köməkçi
- C) Sərbəst
- D) Qeyri-sərbəst
- E) Əsas

Testin çətinlik dərəcəsi: mürəkkəb

İstinad: <http://web2.anl.az:81/read/page.php?zoom=0&bibid=8235&pno=167>

(10.10.2018) / M.Ağayev. Metalkəsmə. Marif nəşriyyatı. Dərs vəsaiti. Bakı, 1974

109. Torna dəzgahında kəsmə prosesində pəstahdan kəsilib götürülən metal qatı necə adlanır?

- A) Toz
- B) Spiral
- C) Emulsiya
- D) Məmul
- E) Yonqar

Testin çətinlik dərəcəsi: asan

İstinad: <http://web2.anl.az:81/read/page.php?zoom=0&bibid=8235&pno=167>

(10.10.2018) / M.Ağayev. Metalkəsmə. Marif nəşriyyatı. Dərs vəsaiti. Bakı, 1974

110. Torna dəzgahında çuqun və digər kövrək metalları emal edərkən yonqar hansı formada alınır?

- A) Qırıq
- B) Pilləvari
- C) Bütöv
- D) Toz
- E) Elastik

Testin çətinlik dərəcəsi: asan

İstinad: <http://web2.anl.az:81/read/page.php?zoom=0&bibid=8235&pno=167>
(10.10.2018) / M.Ağayev. Metalkəsmə. Marif nəşriyyatı. Dərs vəsaiti. Bakı, 1974

111. Torna dəzgahında polad və plastik metallardan kəsmə bucağı böyük olan alətlə aşağı kəsmə sürətində xeyli qalın qat kəsərkən yonqar hansı formada alınar?

- A) Toz
- B) Pilləvari
- C) Qırıq
- D) Bütöv
- E) Elastik

Testin çətinlik dərəcəsi: mürəkkəb

İstinad: <http://web2.anl.az:81/read/page.php?zoom=0&bibid=8235&pno=167>
(10.10.2018) / M.Ağayev. Metalkəsmə. Marif nəşriyyatı. Dərs vəsaiti. Bakı, 1974

112. Torna dəzgahında möhkəmliyi kiçik olan plastik metallardan kəsmə bucağı kiçik olan alətlə yüksək kəsmə sürətində nazik qat kəsərkən yonqar hansı formada alınar?

- A) Elastik
- B) Pilləvari
- C) Bütöv
- D) Toz
- E) Qırıq

Testin çətinlik dərəcəsi: mürəkkəb

İstinad: <http://web2.anl.az:81/read/page.php?zoom=0&bibid=8235&pno=167>
(10.10.2018) / M.Ağayev. Metalkəsmə. Marif nəşriyyatı. Dərs vəsaiti. Bakı, 1974

113. Şəkildə hansı nəzarət ölçü vasitəsi təsvir olunub?

- A) Kalibr tıxac
- B) İndikator
- C) Mikrometr
- D) Ştangenpərgar
- E) Dərinlik ölçən

Testin çətinlik dərəcəsi: asan

İstinad: <http://www.metalstanki.com.ua/metallorzhushhij-instrument> (10.10.2018)
/ Nəzarət-ölçü alətləri və istifadə qaydaları



114. Şəkildə hansı nəzarət ölçü vasitəsi təsvir olunub?

- A) Kalibr tıxac
- B) İndikator
- C) Dərinlik ölçən
- D) Ştangenpərgar
- E) Mikrometr

Testin çətinlik dərəcəsi: asan

İstinad:

<http://www.metalstanki.com.ua/metallorzhushhij-instrument> (10.10.2018) /

Nəzarət-ölçü alətləri və istifadə qaydaları



115. Şəkildə hansı nəzarət ölçü vasitəsi təsvir olunub?

- A) Dərinlik ölçən
- B) İndikator
- C) Kalibr tıxac
- D) Ştangenpərgar
- E) Mikrometr

Testin çətinlik dərəcəsi: asan

İstinad: <http://www.metalstanki.com.ua/metallorzhushhij-instrument> (10.10.2018)

/ Nəzarət-ölçü alətləri və istifadə qaydaları)



116. Şəkildə təsvir olunmuş alətin adı hansı variantda düzgün verilmişdir?

- A) Burğu
- B) Rayber
- C) Kəski
- D) Zenger
- E) Pafta

Testin çətinlik dərəcəsi: orta

İstinad: <http://www.metalstanki.com.ua/metallorzhushhij-instrument> (10.10.2018)

/ Nəzarət-ölçü alətləri və istifadə qaydaları



117. Şəkildə təsvir olunmuş alətin adı hansı variantda düzgün verilmişdir?

- A) Burğu
- B) Rayber
- C) Dartı
- D) Zenger
- E) Pafta

Testin çətinlik dərəcəsi: mürəkkəb

İstinad: <http://www.metalstanki.com.ua/metallorzhushhij-instrument> (10.10.2018)

/ Nəzarət-ölçü alətləri və istifadə qaydaları



118. Şəkildə təsvir olunmuş alətin adı hansı variantda düzgün verilmişdir?

- A) Burğu
- B) Rayber
- C) Zenger
- D) Pafta
- E) Dartı

Testin çətinlik dərəcəsi: orta

İstinad: <http://www.metalstanki.com.ua/metallorzhushhij-instrument> (10.10.2018)

/ Nəzarət-ölçü alətləri və istifadə qaydaları



119. Şəkildə təsvir olunmuş alətin adı hansı variantda düzgün verilmişdir?

- A) Dartı
- B) Rayber
- C) Zenger
- D) Pafta
- E) Burğu

Testin çətinlik dərəcəsi: asan

İstinad: <http://www.metalstanki.com.ua/metallorzhushhij-instrument> (10.10.2018)

/ Nəzarət-ölçü alətləri və istifadə qaydaları



120. Şəkildə təsvir olunmuş alətin adı hansı variantda düzgün verilmişdir?

- A) Zenger
- B) Rayber
- C) Dartı
- D) Pafta
- E) Burğu

Testin çətinlik dərəcəsi: mürəkkəb

İstinad: <http://www.metalstanki.com.ua/metallorzhushhij-instrument> (10.10.2018) / Nəzarət-ölçü alətləri və istifadə qaydaları



121. Şəkildə təsvir olunmuş alətin adı hansı variantda düzgün verilmişdir?



- A) Rayber
- B) İçyonma kəskisi
- C) Dartı

- D) Pafta
- E) Burğu

Testin çətinlik dərəcəsi: orta

İstinad: <http://www.metalstanki.com.ua/metallorzhushhij-instrument> (10.10.2018)
/ Nəzarət-ölçü alətləri və istifadə qaydaları

122. Şəkildə təsvir olunmuş yonma vasitələrinin adı hansı variantda düzgün verilmişdir?



- A) Rayber
- B) İçyonma kəskisi
- C) Mexaniki bərklikli kəski lövhə
- D) Pafta
- E) Yiv açmaq üçün burğu başlığı

Testin çətinlik dərəcəsi: asan

İstinad: <http://www.metalstanki.com.ua/metallorzhushhij-instrument> (10.10.2018)
/ Nəzarət-ölçü alətləri və istifadə qaydaları

123. Şəkildə təsvir olunmuş yonma vasitələrinin adı hansı variantda düzgün verilmişdir?

- A) Rayber
- B) İçyonma kəskisi
- C) Pafta
- D) Torna kəskisi
- E) Burğu

Testin çətinlik dərəcəsi: asan

İstinad:

<http://www.metalstanki.com.ua/metallorzhushhij-instrument> (10.10.2018) /
Nəzarət-ölçü alətləri və istifadə qaydaları

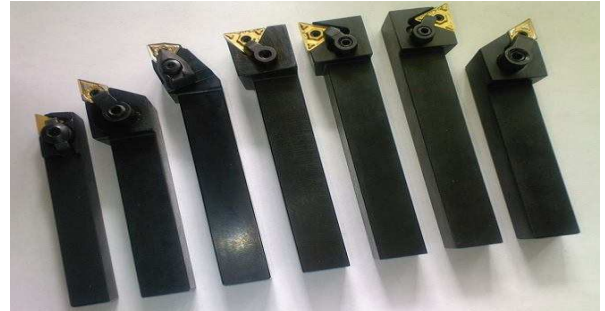

124. Şəkildə ştangenpərgarla detalın hansı parametri ölçülür?

- A) Bərkliyi
- B) Qalınlığı
- C) Dərinliyi
- D) Xarici diametri
- E) Daxili diametri

Testin çətinlik dərəcəsi: orta

İstinad: <http://www.metalstanki.com.ua/metallorzhushhij-instrument> (10.10.2018)
/ Nəzarət-ölçü alətləri və istifadə qaydaları

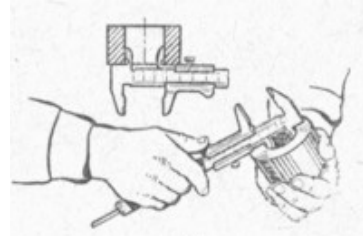

125. Şəkində ştangenpərgarla detalın hansı parametri ölçülür?

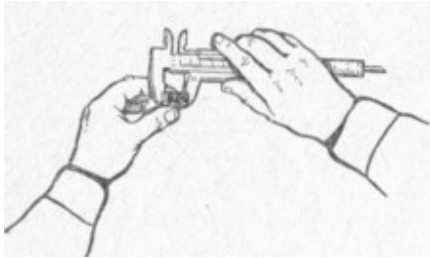

- A) Xarici diametri
- B) Qalınlığı
- C) Bərkliyi
- D) Dərinliyi
- E) Daxili diametri

Testin çətinlik dərəcəsi: orta

İstinad: <http://www.metalstanki.com.ua/metallorzhushhij-instrument> (10.10.2018)
/ Nəzarət-ölçü alətləri və istifadə qaydaları

126. Şəkində ştangenpərgarla detalın hansı parametri ölçülür?

- A) Xarici diametri
- B) Dərinliyi
- C) Qalınlığı
- D) Bərkliyi
- E) Daxili diametri

Testin çətinlik dərəcəsi: orta

İstinad: <http://www.metalstanki.com.ua/metallorzhushhij-instrument> (10.10.2018) / Nəzarət-ölçü alətləri və istifadə qaydaları

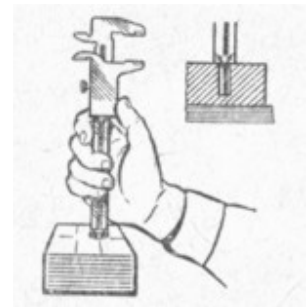

127. Torna dəzgahında kəskeyə verilən eninə veriş hansı əməliyyatı icra edir?

- A) Supportun istiqamətini dəyişir
- B) Verişin sürətini tənzimləyir

C) Kəskinin istiqamətini dəyişir

D) Kəsmə dərinliyi yaradır

E) Pəstahı irəli-geri aparır

Testin çətinlik dərəcəsi: orta

İstinad: <http://web2.anl.az:81/read/page.php?zoom=0&bibid=8235&pno=167>
(10.10.2018) / M.Ağayev. Metalkəsmə. Marif nəşriyyatı. Dərs vəsaiti. Bakı, 1974

128. Torna dəzgahında veriş istiqamətindən aslı olaraq neçə növ əməliyyat mövcuddur və hansılardır?

A) 3 növ: paralel, ardıcıl və maili

B) 2 növ: irəli və geri

C) 4 növ: maili, düz, qarşılıqlı, paralel

D) 3 növ: rayberləmə, yivəçmə, pardaxlama

E) 2 növ: uzununa və eninə

Testin çətinlik dərəcəsi: orta

İstinad: <http://web2.anl.az:81/read/page.php?zoom=0&bibid=8235&pno=167>
(10.10.2018) / M.Ağayev. Metalkəsmə. Marif nəşriyyatı. Dərs vəsaiti. Bakı, 1974

129. Hansı əməliyyat metalların və süni materialların kəsmə ilə hazırlanmasında tətbiq olunan texnoloji əməliyyat növüdür?

A) Torna

B) Frez

C) Qaynaq

D) Termiki emal

E) Cilalama

Testin çətinlik dərəcəsi: asan

İstinad: <http://web2.anl.az:81/read/page.php?zoom=0&bibid=8235&pno=167>
(10.10.2018) / M.Ağayev. Metalkəsmə. Marif nəşriyyatı. Dərs vəsaiti. Bakı, 1974

130. Cizgidə göstərilmiş neft-qaz kəmərlərində tətbiq olunan birləşmə necə adlanır?

A) Yiv

B) Fləns

C) Şlis

D) Mufta

E) Qaynaq

Testin çətinlik dərəcəsi: orta

İstinad: http://anl.az/el/h/h_m_iq.pdf (10.10.2018) /
İ.Ə.Həbibov, R.X.Məlikov. Mühəndis qrafikası. Dərslik. Bakı,
2011

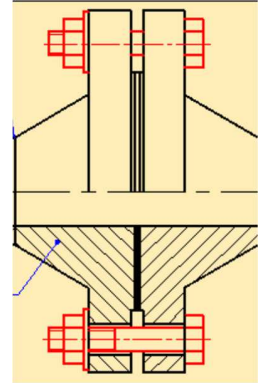

131. Cizgidə təsvir olunmuş işgil birləşməsinin işgilin üst müstəvisi və oymaq arasında ara boşluğunda “h” hansı parametrin göstəricisidir?

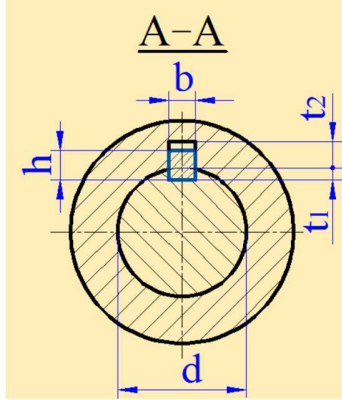

- A) İşgilin eni
- B) Valın diametri
- C) İşgilin hündürlüyü
- D) İşgilin paz yuvasının dərinliyi
- E) İşgilin uzunluğu

Testin çətinlik dərəcəsi: mürəkkəb

İstinad: http://anl.az/el/h/h_m_iq.pdf (10.10.2018) / İ.Ə.Həbibov, R.X.Məlikov. Mühəndis qrafikası. Dərslik. Bakı, 2011

132. Cizgidə təsvir olunmuş detal necə adlanır?

- A) Val
- B) Bolt
- C) İşgil
- D) Qayka
- E) Fləns

Testin çətinlik dərəcəsi: orta

İstinad: http://anl.az/el/h/h_m_iq.pdf (10.10.2018) / İ.Ə.Həbibov, R.X.Məlikov. Mühəndis qrafikası. Dərslik. Bakı, 2011

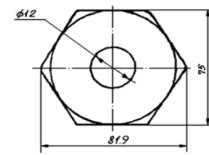
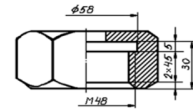

133. Torna dəzgahında emal olunan yivlər hansı qruplara bölünür ?

- A) Nazik və qalın
- B) Trapez və romb
- C) Dərin və dayaz
- D) Tərs və düz
- E) Metrik və düyüm

Testin çətinlik dərəcəsi: asan

İstinad: http://anl.az/el/h/h_m_iq.pdf (10.10.2018) / İ.Ə.Həbibov, R.X.Məlikov. Mühəndis qrafikası. Dərslik. Bakı, 2011